

# Magic Box for the Future

P: Luogo 4.0 per intrappolare  
l'aura e la contemporaneità :

DP: Scrigno da tramandare al futuro,  
irripetibile ed irrinunciabile

CP: - Spazio o  
Aura -  
Contemporaneità  
- 4.0 (digitale) -  
Spazio e/o tempo

RD: Scrigno di Renzo Piano, Cubo di Bulgari,  
Stanza di Alice, Lanterna magica, Digital Museum  
di Tokyo, Aarhus in Danimarca

AD: Interpretazione, isolamento, avanguardia,  
tecnologia (digitale), interazione, arte  
multisensoriale

C: Volontà di creare un luogo che rallenti i tempi dell'uomo fino a  
fermarsi ad osservare il mondo frenetico che lo circonda.  
Installazione mobile posizionabile in ambienti diversi.

MT: Materiali ecologici, ecocompatibili e derivati dal riciclaggio,  
intercambiabili ed integrabili in caso di corrosione o  
danneggiamento, modulari.

SP

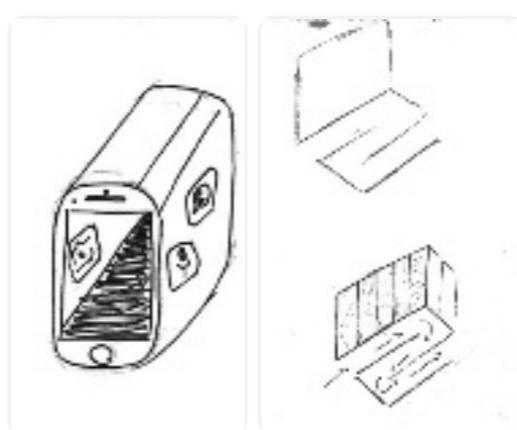

M-V

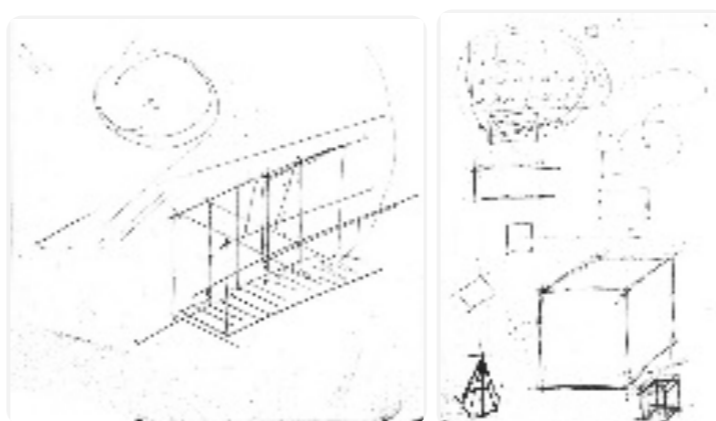

DC

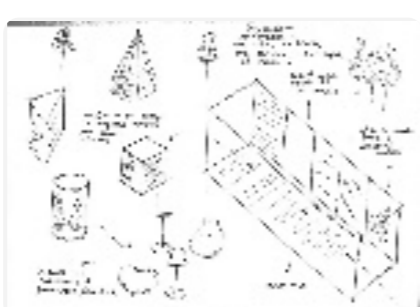

S: " : Isolare un momento e far sentire l'uomo moderno, può  
voler dire bloccare alcuni dei 5 sensi fondamentali dell'uomo.  
L'uomo si può sentire "moderno" in quanto essere vivente  
evoluto che guarda con occhio critico il tempo e il mondo che  
avanza, attuando riflessioni introspettive e non, influenzato da  
più visioni della stessa realtà. Tutto ciò può verificarsi quando  
l'uomo rallenta la sua corsa e dà importanza allo spazio  
circostante, questo può accadere in un luogo isolato, con un  
percorso che porta ad una stanza di forma poligonale o  
poliedrica platonica, inserendo una seduta centrale che  
permette a chi entra in questo ambiente di ammirare lo spazio  
esterno, alterato da motivi e/o cromie che gradualmente  
focalizzano l'attenzione dello spettatore, facendolo  
progressivamente rallentare fino a fermarsi.

